

Instructies apparatuur The Jazmyn

Airco remote woonkamer en slaapkamers



- De oranje knop is de aan/uit knop
- De mode knop gebruik je om de modus te kiezen: auto, cool, dry, heat, fan.
- Eco/Gear gebruik je om de energiebesparende stand aan te zetten
- De SET knop gebruik je om een van de volgende functies toe te voegen aan je modus: Fresh, Sleep, Follow Me, AP mode. De geselecteerde functie zal knipperen op je display, gebruik OK om de keuze te bevestigen
- De OK knop gebruik je om je geselecteerde instellingen te bevestigen
- De ^ pijlen gebruik je om de temperatuur hoger of lager te zetten (LET OP, in de woonkamer staat de remote ingesteld op Fahrenheit, dit kan niet veranderd worden naar Celsius. 77F is 24C)
- De klok knop gebruik je om de timer aan en uit te zetten.
- De ventilator knop gebruik je om het volume van de ventilator te veranderen (20%, 40%, 60%, 80%, 100%)
- De swing knop gebruik je om de horizontale beweging van de ventilatiebladen aan en uit te zetten.
- De knop het met poppetje gebruik je om te voorkomen dat er wind direct op je lichaam blaast, hiermee wordt de luchtcirculatie subtieler.
- De Turbo knop gebruik je om de gekozen temperatuur in de kortste tijd te bereiken.
- De LED knop gebruik je om het LED display aan of uit te zetten
- De CLEAN knop gebruik je om de zelfreiniging van de airco aan te zetten.

Remote Screen Indicators

Information are displayed when the remote controller is power up.

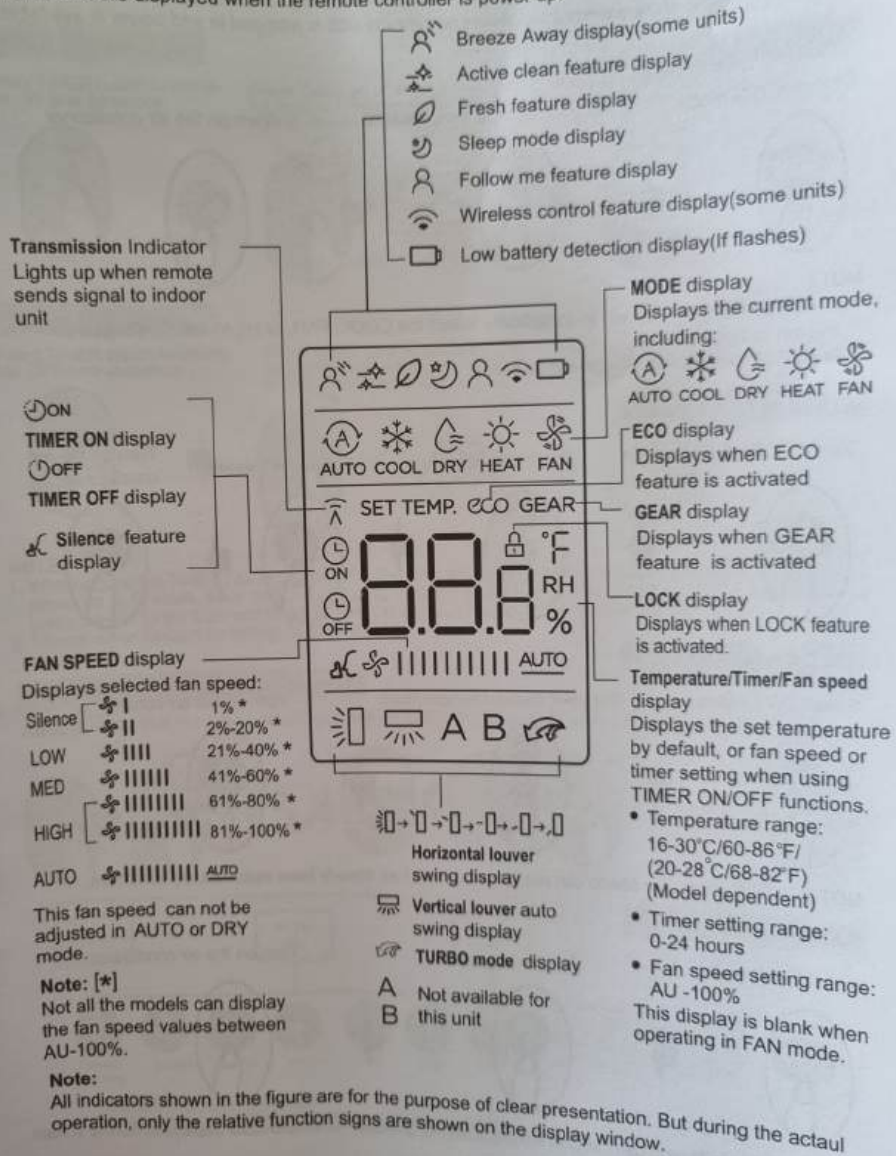

Inductiekookplaat



Groen: de aan/uit knop, deze 2 seconden indrukken op de kookplaat aan of uit te zetten.

Geel: de keuzeknop, deze indrukken op een pitje te selecteren.

Rood: de timerknop, deze ingedrukt houden en vervolgens de balk gebruiken om de timer in te stellen. Links van de timerknop zal de ingestelde tijd weergegeven worden.

Oranje: Kinderslotknop, hiermee vergrendel of ontgrendel je het bedieningspaneel

Blauw: de boostknop, hiermee verwarm je het pitje extra snel



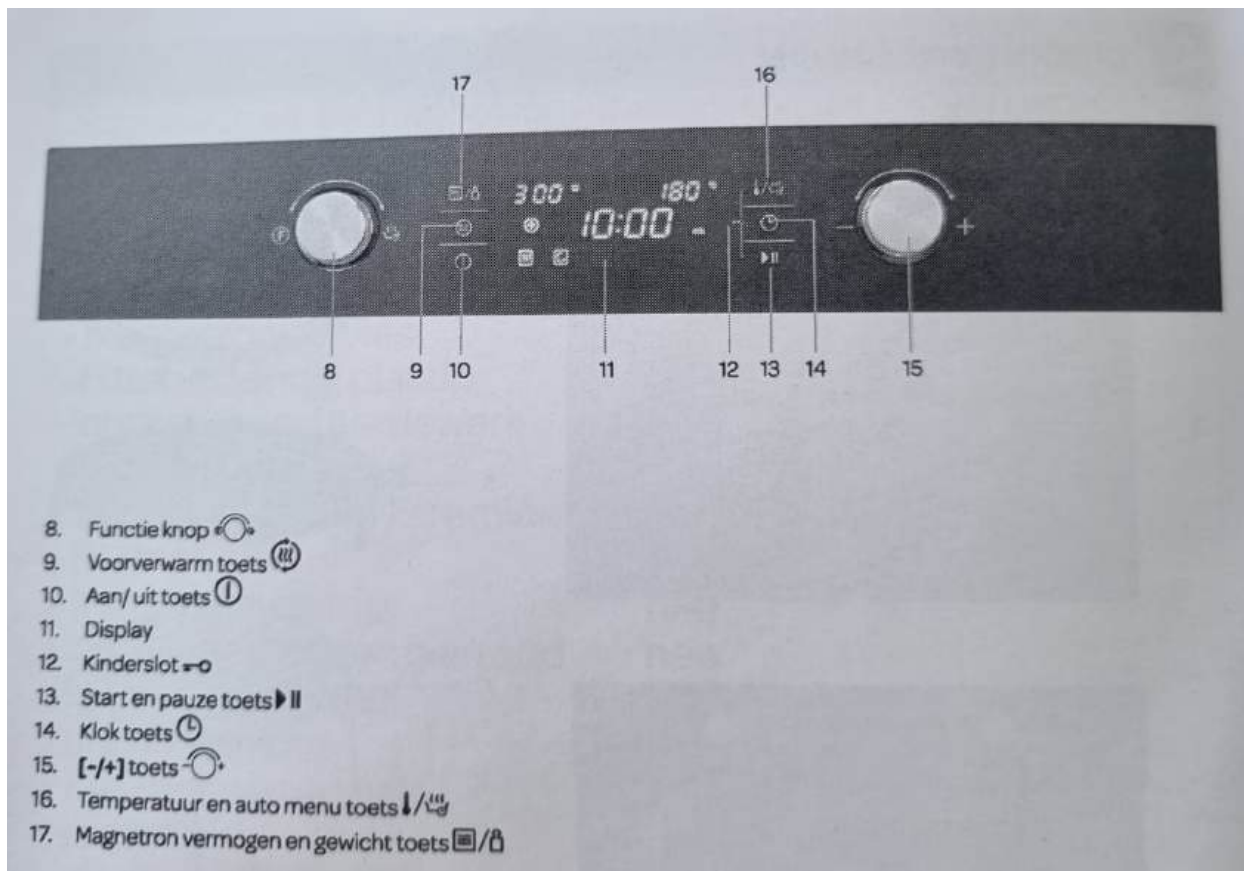



Combinatie magnetron oven



koken met de magnetron functie

De combi magnetron kan als solo magnetron gebruikt worden of in combinatie met een ovenfunctie.







Gebruik altijd hittebestendige ovenschalen van aardewerk, glas of kunststof. Deze materialen laten de microgolven goed door. Gebruik geen schalen van metaal of met metalen decoraties.

- Druk op de toets ① om de combi magnetron aan te zetten.
- Draai de functieknop  naar rechts. Het ingestelde vermogen **900W** verschijnt in het display en de tijd knippert.
- Druk op de /  toets om het vermogen van de magnetron aan te kunnen passen. Draai de instelknop  naar links of rechts om het juiste vermogen in te stellen.
- Druk op de  toets en draai de instelknop  naar links of rechts om de juiste tijd in te stellen.
- Druk op de  toets om de combi magnetron te starten.

Magnetronvermogen	Toepassing
100 Watt	Zacht maken van boter of ijs
300 Watt	Soep, stampot of ontdooien
450 Watt	Stampot, vis
700 Watt	Rijst, vis, kip, gehakt
900 Watt	Opwarmen, melk, water koken, groenten, drankjes heet maken

automatische kookprogramma's





















De combi magnetron beschikt over 13 automatische kookprogramma's. U hoeft alleen maar het programma te selecteren en het gewicht in te stellen. Het vermogen, de tijd en de temperatuur zijn al ingesteld.

- Druk op de toets  om de combi magnetron aan te zetten.
- Draai de functieknop  naar rechts tot in het display het eerste programmanummer **P01** verschijnt.
- Druk op de  toets om het programma aan te kunnen passen en selecteer met de instelknop  het gewenste programmanummer.
- Druk op de  toets om het gewicht aan te kunnen passen. Draai de instelknop  naar links of rechts om het juiste gewicht in te stellen.
- Druk op de  toets om de combi magnetron te starten.

Programma	Type	Soort voedsel
P01 **	Groenten	Verse groenten
P02 **	Bijgerechten	Aardappelen - gekookt (geschild)
P03 *	Bijgerechten	Gebakken aardappelen <i>Draai of schud de aardappelen om wanneer u een geluidssignaal hoort. De combi magnetron schakelt automatisch door naar de volgende fase.</i>
P04	Kip/vis	Stukken kip/ vis <i>Draai de stukken kip/vis om wanneer u een geluidssignaal hoort. De combi magnetron schakelt automatisch door naar de volgende fase.</i>
P05 *	Bakken	Cake
P06 *	Bakken	Appeltaart
P07 *	Bakken	Quiche
P08 **	Opwarmen	Dranken/ soep
P09 **	Opwarmen	Een bord eten
P10 **	Opwarmen	Saus/stamppot/ovenshotel
P11 *	Kant en klaar	Diepvriespizza
P12 *	Kant en klaar	Bevroren ovenfrites <i>Schep de ovenfrites om wanneer u een geluidssignaal hoort. De combi magnetron schakelt automatisch door naar de volgende fase.</i>
P13 *	Kant en klaar	Bevroren lasagne

het gebruiken van de ovenstanden



De combi magnetron kan ook alleen als oven gebruikt worden. Hoe u de gewenste functie en temperatuur kunt selecteren, wordt hierna uitgelegd. Ook kan de bereidingstijd van het gerecht worden ingesteld.



























- Druk op de toets  om de combi magnetron aan te zetten.
- Draai de functieknop  naar rechts tot  in het display verschijnt en selecteer met de instelknop  de gewenste ovenstand.
 -  hetelucht
 -  grill met ventilator
 -  pizzastand
 -  grill
- Druk op de  /  toets om de temperatuur aan te kunnen passen. Draai de instelknop  naar links of rechts om de juiste temperatuur in te stellen.
- Druk op de  toets om de combi magnetron te starten. De oven gaat opwarmen.
- **Attentie:** Als het bak- of opwarmproces onderbroken is door de deur te openen, moet nogmaals op de  toets gedrukt worden om het proces verder te laten gaan.
- Druk op de toets  om de combi magnetron te pauzeren. Druk wederom op de  toets om het proces verder te laten gaan.
- Het aanpassen van de bereidingstijd kan altijd. Druk op de  toets en draai de instelknop  om de tijd aan te passen.
- Het aanpassen van de temperatuur kan altijd. Druk op de  /  toets en draai de instelknop  om de temperatuur aan te passen.
- Druk op de toets  om de combi magnetron uit te schakelen of om een functie te annuleren en eventueel een andere te selecteren.
- Als de deur geopend wordt tijdens het bakken dan kan het gebeuren dat de ventilator geactiveerd blijft.

het gebruik van de combinatiestanden: magnetron met oven

Bij het gebruik van de magnetron in combinatie met een ovenfunctie worden meerdere functies tegelijkertijd gebruikt. Door het gebruik van de magnetron is een gerecht sneller klaar en heeft ook nog een mooie bruining.

In de combinatie kan elk magnetronvermogen gebruikt worden met uitzondering van de hoogste stand: 900 watt.

Voorbeeld:  magnetron +  hetelucht op respectievelijk 300W en 190°C gedurende 17 minuten.

- Druk op de toets  om de combi magnetron aan te zetten.
- Draai de functieknop  naar rechts tot   in het display verschijnt en selecteer met de instelknop  de gewenste ovenstand .
- Druk op de  /  toets om de temperatuur aan te kunnen passen. Draai de instelknop  naar rechts om de temperatuur op 190°C in te stellen.
- Druk op de  /  toets om het vermogen van de magnetron aan te kunnen passen. Draai de instelknop  naar links of rechts om het juiste vermogen in te stellen.
- Druk op de  toets en draai de instelknop  naar links of rechts om de juiste tijd, 17 minuten, in te stellen.
- Druk op de  toets om de combi magnetron te starten.
- **Attentie:** Als het kook- of opwarmproces onderbroken is door de deur te openen, moet nogmaals op de  toets gedrukt worden om het proces verder te laten gaan.
- Druk op de toets  om de combi magnetron te pauzeren. Druk wederom op de  toets om het proces verder te laten gaan.
- Het aanpassen van de bereidingstijd kan altijd. Druk op de  toets en draai de instelknop  om de tijd aan te passen.
- Het aanpassen van het vermogen kan altijd. Druk op de  /  toets en draai de instelknop  om het vermogen aan te passen.
- Het aanpassen van de temperatuur kan altijd. Druk op de  /  toets en draai de instelknop  om de temperatuur aan te passen.
- Druk op de toets  om de combi magnetron uit te schakelen of om een functie te annuleren en eventueel een andere te selecteren.
- Als de deur geopend wordt tijdens het koken dan kan het gebeuren dat de ventilator geactiveerd blijft.

Kluis



Mocht de kluis dicht zijn en u krijgt deze niet open, dan kunt u de receptie contacteren. De kluis instellen werkt als volgt:

1. Controleer of de bouten ingetrokken zijn in de kluisdeur. Als dit niet het geval is kunt u de kluis zelf resetten, er zit aan de binnenkant van de kluisdeur een zwarte box met aan de zijkant een knop, als u deze indrukt reset u de kluis, er komt een oranje smiley met een piepgeluid. Vervolgens kunt u de bouten indraaien.
2. Selecteer een 4-cijferige code en eindig uw code met A of B. Hierna volgt een bevestigingsgeluid en ziet u OK op het display. U kunt de kluis nu dichtdraaien.
3. Om de kluis te heropenen voert u uw gekozen code met bijpassende letter A of B in. De letter moet hetzelfde zijn als bij het kiezen van de code.

Wasmachine



1. Zet de wasmachine aan
2. Selecteer het gewenste programma
3. Druk op de start/pauze knop om het programma te starten
4. Als het programma klaar is, klinkt er een geluidssignaal

Geel: de aan/uit knop, hiermee zet je de wasmachine aan en uit.

Oranje: hiermee start je het wasprogramma, je kunt het programma ook pauzeren met deze knop, mocht dat nodig zijn.

Rood: de temperatuur knop, hiermee kun je de gewenste temperatuur van je wasprogramma selecteren (Koud-20C-30C-40C-60C-70C-90C).

Blauw: de centrifugesnelheidknop, hiermee kun je de centrifugesnelheid selecteren (0-400-600-800-1000-1200-1400).

Zie de instructies voor de wasmiddellade hier:

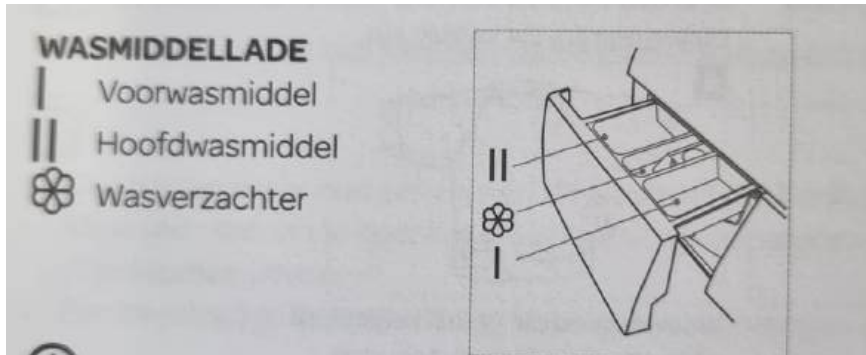

U kunt kiezen uit de volgende programma's

Katoen	Voor katoenen wasgoed, de temperatuur en centrifugesnelheid kunt u instellen.
Synthetisch	Voor synthetische kleding of een combinatie van kleding met verschillende stoffen. De temperatuur en centrifugesnelheid kunt u instellen.
Mix	Voor kleding met verschillende stoffen. De temperatuur en centrifugesnelheid kunt u instellen.
Beddengoed	Voor beddengoed en lakens. De temperatuur en centrifugesnelheid kunt u instellen.
Allergie	Voor zorgvuldig gewassen kleding of beddengoed, voor mensen met een gevoelige huid of allergie. Het beste is om de kleding binnenstebuiten te wassen. De temperatuur en centrifugesnelheid kunt u instellen.
20C	Voor kleding die met de hand gewassen moet worden. 20C is de standaardtemperatuur.
Snel 15 min.	Voor een kleine hoeveelheid licht vuile kleding, extra kort wasprogramma. De temperatuur en centrifugesnelheid kunt u instellen.
Steriel 70C	Voor was die langer dan 30 minuten boven 60 graden gewassen moet worden, zodat bacteriën worden verwijderd. U kunt de centrifugesnelheid instellen.

ECO 40-60	Voor normale vieze was die op 40 of 60 graden gewassen kan worden. U kunt de temperatuur en centrifugesnelheid niet instellen.
Wol	Voor wollen kleding. De temperatuur en centrifugesnelheid kunt u instellen.
Spoelen en Centrifugeren	Een extra spoel en centrifugebeurt. U kunt de centrifugesnelheid instellen
Centrifugeren en afpompen	Extra centrifugebeurt op de door u gekozen centrifugesnelheid inclusief afpompen van het water.
Trommelreiniging	Het reinigen van de wasmachine op 90C. Hier geen kleding toevoegen, dit is om de machinetrommel schoon te maken.

TABEL MET FOUTCODES

Beschrijving	Mogelijke oorzaak	Wat te doen?
E10	Wartoevoerproblemen tijdens de wascyclus	Controleer of de waterdruk hoog genoeg is. Zorg dat de wartoevoerslang recht is. Reinig het inlaatfilter.
E12	Water loopt over	Herstart het apparaat.
E21	Waterafvoer duurt langer	Controleer of de waterafvoerslang verstopt is.
E30	De deur is niet goed gesloten.	Doe de deur goed dicht en start het apparaat opnieuw.
EXX	Overig	Herstart het apparaat. Als het probleem blijft aanhouden neemt u contact op met de klantenservice.

Droger



Rood: de aan/uit knop, hiermee zet de droger aan en uit.

Oranje: de start/pauze knop, hiermee kun je het gekozen programma starten of pauzeren

5. Zet de droger aan
6. Selecteer het gewenste programma
7. Druk op de start/pauze knop om het programma te starten
8. Als het programma klaar is, klinkt er een geluidssignaal

U kunt kiezen uit de volgende programma's:

Katoen extra droog	Volledig drogen van katoenen wasgoed, zodat u het meteen kunt opbergen
--------------------	--

Katoen eco	Voor katoenen wasgoed, dit programma duurt wat langer maar verbruikt minder energie
Katoen strijkdroog	Voor eenlaags katoenen wasgoed, vochtig genoeg om na het drogen nog te strijken
Mix	Voor wasgoed van gemengde stoffen
Wol	Voor wollen wasgoed
Synthetisch extra droog	Volledig drogen van gemengd of synthetisch wasgoed, zodat u het meteen kunt opbergen
Synthetisch kastdroog	Voor het drogen van dun wasgoed dat niet gestreken hoeft te worden
Favoriet	Niet gebruiken
Beddengoed	Voor het drogen van beddengoed en lakens
Allergie	Voor wasgoed van mensen met gevoelige huid of allergie
Overhemden	Voor makkelijk te onderhouden wasgoed, zoals kreukvrije overhemden. Als het programma klaar is, de was snel uit de droger halen en op een haak hangen
Sport	Voor sportkleding en kleding van dun polyester
Tijdprogramma	Voor losse items of items met meerdere stofsoorten zoals jassen
Opfrissen	Voor het opfrissen van kleding of om vieze geurtjes te verwijderen

Vaatwasser



Gebruik de vaatwasser als volgt:

1. Zet de vaatwasser aan
2. Selecteer het gewenste programma
3. Sluit de vaatwasser om het programma te starten
4. Er gaat een zoemer af (5 keer) als het programma klaar is

Rood: de aan/uit knop, hiermee zet je de vaatwasser aan en uit

Oranje: Intensief - voor zeer vieze vaat

Geel: Normaal – voor normaal vervuilde vaat

Groen: Eco – normaal programma dat wat langer duurt maar minder water en energie verbruikt

Blauw: Snel 90 minuten programma voor normaal vervuilde vaat

Paars: Snel 30 minuten programma voor licht vervuilde vaat

Roze: extra drogen

Wit: Halve belading – deze knop verkort het gekozen programma, voor een vaatwasser die maar halfvol zit

Zwart: Uitstellen van het programma